

# 10 GRÜNDE WARUM KRUZIK TORE

- 1 Die Firma KRUZIK s. r. o. ist ein tschechisches Familienunternehmen ohne Fremdkapital mit mehr als 20 Jahre Erfahrung.
- 2 Jedes unserer Tore ist ein maßgefertigtes Original und das ermöglicht uns keine ungewollten Zusatzrahmen für die Bauöffnung zu benutzen.
- 3 Wir fürchten keine Herausforderung. Gerne erarbeiten unsere Techniker optimale Lösungen für jede Bauöffnung.
- 4 Die KRUZIK s. r. o. hat sich auf dem europäischen Markt etabliert. Wir haben regelmäßige Abnehmer aus 11 europäischen Ländern für mehr als ein Drittel unserer Produktion. KRUZIK Tore finden Sie an so ausgefallenen Orten wie Island, Armenien, den Vereinigten Arabischen Emiraten und Nord Korea.
- 5 Dank der ständigen Optimierung unserer Produktionsprozesse können wir unsere Lieferzeiten kurz halten. Die Frist für die Lieferung ins Ausland beträgt 15 Arbeitstage vom Zeitpunkt der Auftragsbestätigung an.
- 6 Wir verwenden ausschließlich Spitzenpaneele der besten Paneel-Produzenten Europas in einer Stärke von 40 mm mit sehr guten Wärmeisulations-Eigenschaften.
- 7 Unsere eigene Lackiererei ermöglicht es uns, die Tore in nahezu jeder Farbe nach Wunsch zu produzieren. Wir verwenden ausschließlich hochwertige Acrylfarben und bieten 3000 Farbtöne an.
- 8 Wir bieten die breiteste Auswahl an Holzimitationen auf dem Markt an. Aktuell können wir mehr als 60 Holzfolien, Metallimitationen und Farbfolien anbieten und das Angebot erweitert sich ständig.
- 9 Wir haben fast alle Ersatzteile lagernd und sind deswegen fähig die für eine Reparatur notwendigen Komponenten schnell zur Verfügung zu stellen. Ersatzteilpreise sind bei uns verglichen mit Wettbewerbern sehr günstig.
- 10 Zu guter Letzt ein wichtiger Grund, sich für ein KRUZIK-Tor zu entscheiden: das sehr gute Preis-/ Leistungsverhältnis unserer Produkte.



## IHR KONTAKT:

### ZENTRALE KROMĚŘÍŽ

Veleslavínova 2357  
767 01 Kroměříž  
tel.: +420 800 100 231  
tel.: +420 573 336 233  
fax: +420 573 343 582  
e-mail: kruzik@kruzik.cz

### FILIALE PRAHA

Herbenova 38  
102 00 Praha 10 Hostivař  
tel.: +420 267 710 901  
fax: +420 267 710 696  
e-mail: praha@kruzik.cz

### KRUZIK UKRAINE

s. Ivanivtsi, ul. Miru, 3  
Mukachevo 89622  
tel.: +38 0964585699  
tel.: +38 0505235969  
e-mail: kruzik@kruzik.com.ua  
www: www.kruzik.com.ua



[WWW.KRUZIK.COM](http://WWW.KRUZIK.COM)

## INDUSTRIETORE

Desing BASE+, ALU+, ALM+ | Farbige Ausführung | Schlupftüren | Schlupftür mit niedriger Schwelle | Laderampen | Torabdichtungen | Seitentür | Industrie-Antriebe

Hochwertige Produkte immer genau nach Maß

## INDUSTRIETORE DESIGN BASE+

Industrietore BASE+ eignen sich besonders für Industrieobjekte und Lagerräume. Außerdem bieten die Industrietore BASE+ eine erstklassige Wärmedämmung. Wir bieten zu diesem Tore eine breite Auswahl von Verglasungsmöglichkeiten an, sowie Schlupf- und Nebentüren im Tordesign.



## INDUSTRIETORE DESIGN ALU+

Tore des Typs ALU+ bieten sich besonders für Hallen an, in welchen viel Licht benötigt wird. Wir produzieren die Tore entweder ausschließlich mit vollverglasten Sektionen oder mit einer, der untersten, Paneelensektion.



## LADERAMPEN

Laderampen dienen zum Ausgleich des Höhenunterschiedes zwischen der Ladefläche des Fahrzeugs und der Rampe. Die Fahrzeuge können so schneller Be- und Entladen werden, das Risiko einer Beschädigung der Ware während des Ladeprozesses verringert sich.



## TORABDICHTUNGEN

Torabdichtungen bieten einen idealen Schutz von Personal und Material vor Witterungseinflüssen, durch die Vermeidung von Zugluft erreichen Sie eine große Energieeinsparung. Die Plane unserer Torabdichtungen besteht aus einem Textilkern, der mit qualitativ hochwertigem, abriebbeständigem Gummi beschichtet ist.



## INDUSTRIETORE DESIGN ALM+

Die Industrietore ALM+ bieten die optimale Möglichkeit zu zeigen, was hinter dem Tor liegt. Die stabile Konstruktion ermöglicht eine Herstellung von Paneelen in einer Länge von bis zu 3 000 mm ohne Verstrebung, in einer Länge von 3 001 bis 5 000 mm mit einer Verstrebung.



## FARBIGE AUSFÜHRUNG

Zur optimalen Einpassung des Tores bieten wir Ihnen an, Industrietore in jedem der beinahe 3 000 Farbtöne der RAL-Palette zu produzieren. Die hochwertigen AcrylFarben garantieren auch nach Jahren die gleiche Farbintensität wie bei der Tor-montage. Die Möglichkeit der Farbwahl besteht bei Toren mit Lamellenpaneelen ebenso wie bei vollverglasten Sektionen.



## SEITENTÜR

Seitentüren, produziert im selben Design wie Ihr Industrietor, bilden eine elegante Variante, den Zutritt zur Halle für Personen unabhängig vom Torbetrieb zu ermöglichen. Selbstverständlich bieten wir für Seitentüren sämtliche Designmöglichkeiten wie Vollverglasung und Dekorverglasung an.



## INDUSTRIE-ANTRIEBE

Zur Automatisierung unserer Industrietore bieten wir Aufsteck-Antriebe der renommierten Firmen MFZ und GfA an. Wählen Sie zwischen den Varianten programmierbare Steuerung oder Totmann-Steuerung. Varianten für 230V und 400V oder Schutzart IP65 erhältlich. Verschiedene Steuereinheiten und Zubehör kann angeschlossen werden.



## SCHLUPFTÜREN

Schlupftüren ermöglichen das Betreten und Verlassen der Halle, ohne dass das Tor geöffnet werden muss – vor allem im Winter ein großes Plus gegen den Wärmeverlust in der Halle. Die Tür kann mit einem Türschließer, Offen-Sicherheitsschalter, Panikschloss und anderem Zubehör ausgestattet werden.



## SCHLUPFTÜR MIT NIEDRIGER SCHWELLE

Selbstverständlich ist die Schlupftür genau in das Design des Tores eingepasst. Die Tür kann mit einer klassischen Schwelle mit 100 oder 150 mm Höhe abhängig von Torgröße, oder mit einer Niedrigschwelle mit 15 mm Höhe (bis 4500 mm Torbreite) hergestellt werden. Der Alu-Türrahmen ist entweder eloxiert oder mit RAL Farbe lackiert.



## SCHEMATISCHE ABBILDUNG DES INDUSTRIETORES

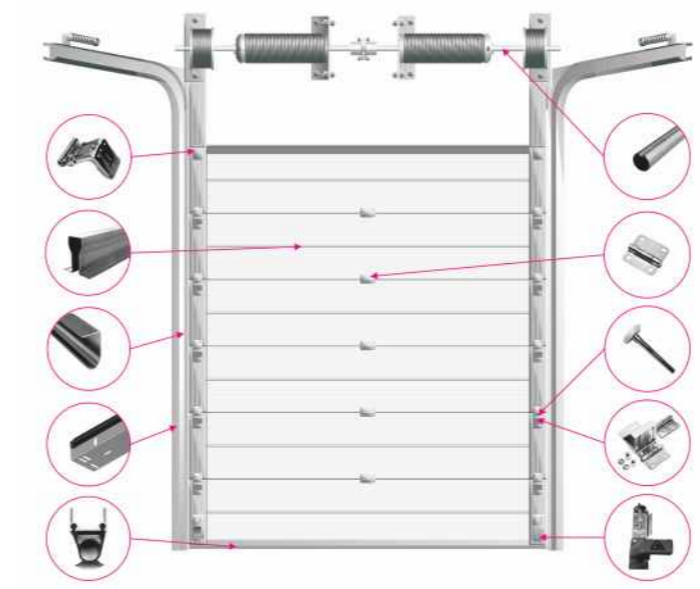

## BESCHLÄGE UND SICHERHEIT

Industrietor-Beschläge sind sehr variabel und können daher optimal an die jeweilige Bausituation des Industrieobjekts angepasst werden.

Unsere Tore sind für maximale Sicherheit mit Seilbruch-sicherungen ausgerüstet, die im Fall eines Seilrisses das Tor blockieren.

Diese Sicherungen sind auch mit einem speziellen Einbruchschutz ausgestattet.

Alle Industrietore von KRUIK kommen mit einer Federbruchsicherung, die eine augenblickliche Blockierung des Tores sicherstellt.